



# OPEN CIRCLINE CEILING LIGHT

LUMINAIRE FLUORESCENT CIRCULAIRE À BASE CHROMÉE (page 4)

LAMPARA CIRCULAR ABIERTA PARA TECHO (página 6)

MODEL / MODELE / MODELO #C351

Instant-on 120volt, 60Hz electronic ballast with minimum 32°F start

For installation in dry or damp residential applications





**Questions, problems, missing parts?** Before returning to your retailer, call our customer service department at 1-800-873-2326, 8 a.m.-4 p.m., CST, Monday-Friday.

## PACKAGE CONTENTS

Part	Description	Quantity
A	Chrome steel fixture assembly	1
B	White knob	1
C	#6-32 x 5/16 in. machine screw	6
D	Circline lamp clip	6
E	#6 hex nut	6
F	2 1/2 in. threaded stem with bar	1
G	Wire nuts	3
H	#8-32 x 1 in. machine screw	2

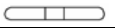
## ADDITIONAL PARTS REQUIRED (not provided)

Part	Description	Quantity
	FC8T9 22 watt circline lamp	1
	FC12T9 32 watt circline lamp	1
	Electrical tape	1

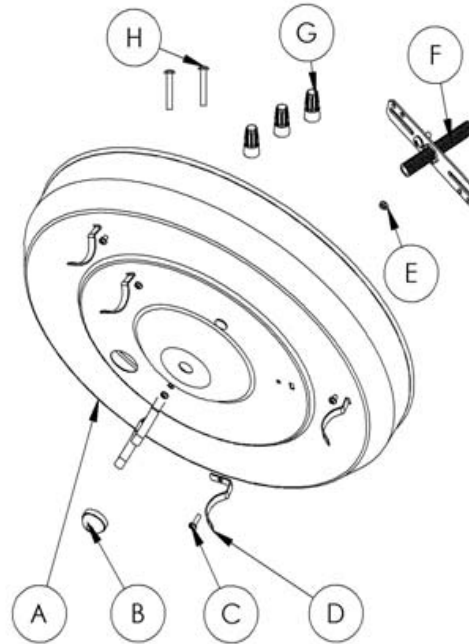

## ⚠ WARNINGS AND CAUTIONS

### WARNING

Read all safety precautions and installation instructions carefully before installing or servicing this fixture. Failure to comply with these instructions could result in potentially fatal electric shock and/or property damage.

It is recommended that a qualified electrician perform all wiring. This fixture must be wired in accordance with all national and local electrical codes.

To reduce the risk of electrical shock, and to assure proper operation, this fixture must be adequately grounded.

### CAUTION

Do not handle any energized fixture or attempt to energize any fixture with wet hands or while standing on a wet or damp surface or in water.

Disconnect electrical power before installing or servicing any part of this fixture.

Not for use with dimmer switch of any kind.

## PREPARATION

Before beginning installation of product, make sure all parts are present. Compare parts with package contents list and diagram above. If any part is missing or damaged, do not attempt to assemble, install or operate the product. Contact customer service for replacement parts.

Estimated Assembly Time: 45 minutes

Tools Required for Assembly: Eye protection, screwdriver, ladder.

Helpful Tools: Wire cutter, pliers, wire stripper.

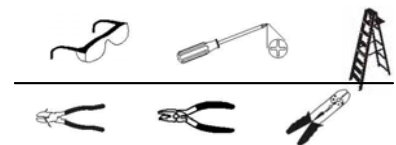

## INSTALLATION INSTRUCTIONS

1. Insert the first of 6 lamp clips (Fig. 1-D) into rectangular opening (Fig. 1-B) in fixture. (Fig 1-E) Rotate the lamp clip until the holes are aligned. Insert #6-32 X 5/16 in. screw (Fig. 1-A) through the holes and fasten with the hex nut. (Fig. 1-C) Repeat for remaining lamp clips.
2. Mount the gem bar (Fig. 2-A) and threaded stem (Fig. 2-B) to the existing junction box with 2 #8-32 X 1 in. screws provided. (Fig. 2-B)
3. Use wire nut to connect white wire from ballast to neutral supply wire. (Fig. 3-A) Strip supply wires if needed. (Fig. 3-E) Use wire nut to connect black wire from ballast to power supply wire. (Fig. 3-B) Use wire nut to connect the bare or green ground wire from the supply wires to the bare wire attached to the fixture's green grounding stud. (Fig. 3-D) Cover wire nuts and connections completely in electrical tape. (Fig. 3-D)
4. Slide the fixture up over the stem and secure with the white knob. Adjust the stem as needed to assure a tight fit.
5. Install the 22 watt lamp (Fig. 4-D) around the 3 inner clips and plug in the ballast connector labeled "22W." (Fig. 4-A)
6. Install the 32 watt lamp (Fig. 4-C) around the 3 outer clips and plug in the ballast connector labeled "32W." (Fig. 4-B)
7. Restore power.

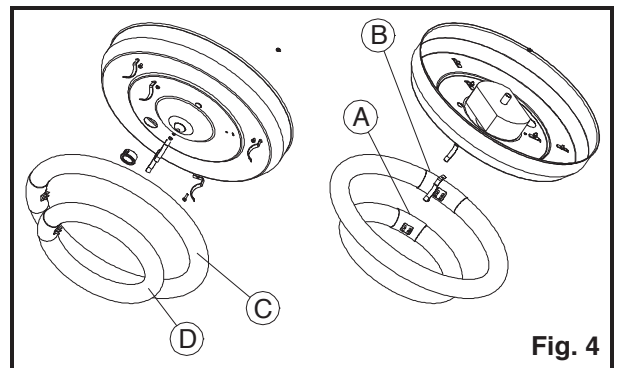
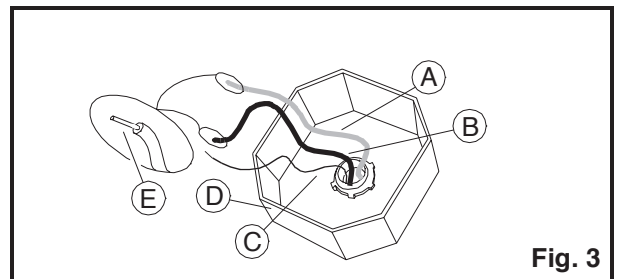
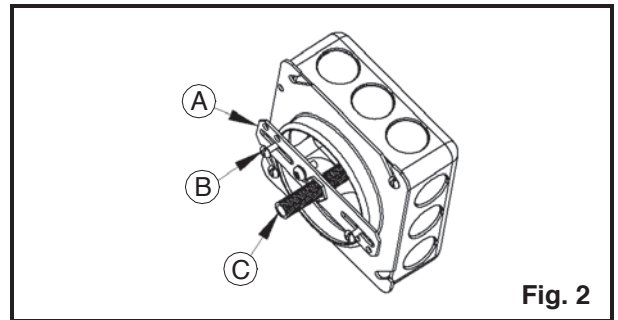
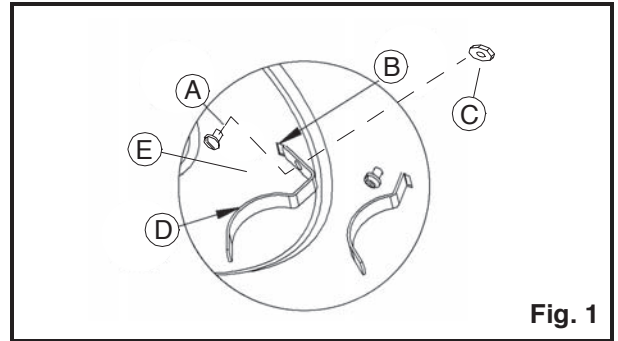

**CARE AND MAINTENANCE**

Periodically, dust the diffuser (inside and out) with a clean, dry cloth. Wipe clean with a slightly damp cloth as needed. Never use abrasive cleansers.

**TROUBLESHOOTING**

Problem	Possible Cause	Corrective Action
Light fails to illuminate.  No flickering.	1. Fixture wiring problem. 2. No power or failed switch. 3. Worn-out lamp(s). 4. Failed ballast.	1. Check wiring for loose connections. 2. Check power and switch. 3. Replace lamp(s) as needed. 4. Replace ballast as needed.
Light flickers blinks or lights ends only.	1. Fixture not properly grounded. 2. Wrong lamp(s). 3. One or more failing lamps. 4. Failing ballast.	1. Check grounding system. 2. Verify lamp is listed on ballast. 3. Replace lamps as needed. 4. Replace ballast as needed.

**WARRANTY**

Fixture Warranty (limited) Fixtures listed herein are warranted to be free from defective materials and workmanship, and that under appropriate application, installation and operating conditions and when operated at rated voltage, they will be free from failure of ballasts, lamp holders, or any component part for a period of two years from date of purchase. Damage incurred in transit from handling is excluded from the terms of this warranty. This warranty extends only to replacement or repair of defective fixture or components with no labor allowance unless specifically authorized in writing from factory. This warranty gives you specific rights and you may have other rights that vary from state to state. For warranty claims call our customer service department at 1 (800) 873-2326, 8:00 am - 4:00 pm CST, Monday - Friday.

**REPLACEMENT PARTS LIST**

Part	Description	Part #
A	Parts bag	RP-99-87679
B	Ballast	RP-2000-154WCLN

To order replacement parts call our customer service department at 1 (800) 873-2326, 8:00 am - 4:00 pm CST, Monday - Friday.

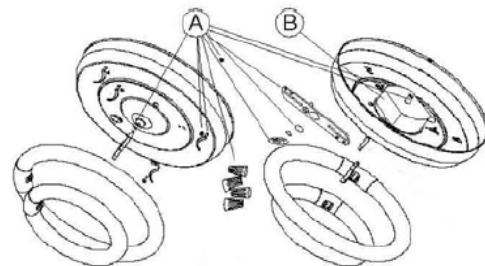

Distributed by:  
American Fluorescent  
2345 N. Ernie Krueger Circle  
Waukegan, IL 60087

Printed in China

## LUMINAIRE FLUORESCENT CIRCULAIRE À BASE CHROMÉE

Ballast électronique à allumage instantané de 120 volts, 60 Hz, température minimale d'allumage : 0°C

MODÈLE No C351

Pour l'installation en milieu résidentiel sec ou humide





Avant de retourner chez votre détaillant, appelez notre service à la clientèle au 1 800 873-2326, de 8 h à 16 h (HNC), du lundi au vendredi.

## CONTENU DE L'EMBALLAGE

Pièce	Description	Quantité
A	Base en acier chromé	1
B	Bouton blanc	1
C	Vis à métaux (n° 6 - 32 x 5/16 po)	6
D	Attache de fluorescent circulaire	6
E	Écrou hexagonal n° 6	6
F	Tige filetée de 6 cm avec barre transversale	1
G	Marrettes de connexion	3
H	Vis à métaux (n° 8 - 32 x 1 po)	2

## PIÈCES SUPPLÉMENTAIRES REQUISES (non fournies)

Pièce	Description	Quantité
	Tube fluorescent circulaire de 22 watts FC8T9	1
	Tube fluorescent circulaire de 32 watts FC12T9	1
	Ruban isolant	1

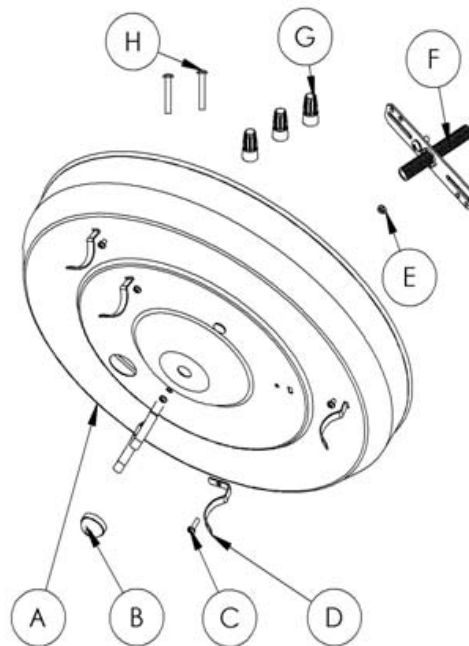

## MISES EN GARDE

## AVERTISSEMENT

- Lire attentivement les consignes de sécurité et les directives d'installation avant d'installer ce luminaire ou de procéder à son entretien. Le non-respect de ces instructions peut entraîner une électrocution mortelle ou des dommages.
- Il est recommandé de confier l'acheminement des câbles électriques à un électricien qualifié. Cet appareil doit être câblé en conformité avec les codes électriques applicables.
- Pour réduire les risques d'électrocution et assurer le bon fonctionnement du luminaire, celui-ci doit être mis à la terre de façon appropriée.

## ATTENTION

- Ne pas manipuler un luminaire sous tension ni tenter de le mettre sous tension alors que vos mains sont mouillées ou que vos pieds sont dans l'eau ou sur une surface humide.
- Couper l'alimentation électrique avant d'installer ou d'entretenir ce luminaire.
- Ne pas relier ce luminaire à un gradateur.

## PRÉPARATION

Avant de commencer l'installation de cet article, vérifier si toutes les pièces sont présentes. Comparer les pièces contenues dans l'emballage avec la liste de pièces et l'illustration ci-dessus. Si une pièce est manquante ou endommagée, ne pas tenter de monter, installer ou faire fonctionner l'article. Contacter le service à la clientèle pour recevoir des pièces de rechange.

Temps d'assemblage estimé : 45 minutes.

- Outils requis : Lunettes de protection, tournevis, échelle.
- Outils utiles : Coupe-fils, pince, pince à dénuder les fils.

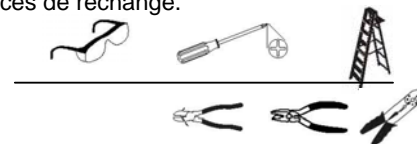

## DIRECTIVES D'INSTALLATION

1. Insérer la première des 6 attaches (fig. 1-D) dans l'orifice rectangulaire (fig. 1-B) de la base. (fig. 1-E) Tourner l'attache jusqu'à ce que les trous soient alignés. Passer une vis no 6 - 32 x 5/16 po (fig. 1-A) dans les trous et la bloquer à l'aide d'un écrou hexagonal. (fig. 1-C) Répéter la manoeuvre avec les autres attaches.
2. Monter la barre transversale (fig. 2-A) et la tige filetée (fig. 2-C) dans la boîte de jonction existante au moyen des 2 vis no 8 - 32 x 1 po fournies (fig. 2-B).
3. Raccorder le câble blanc du ballast et le câble neutre à l'aide d'une marquette (fig. 3-A). Dénuder les câbles au besoin (fig. 3-E). Raccorder le câble noir du ballast et le câble tension à l'aide d'une marquette (fig. 3-B). Raccorder le câble de masse nu ou à gaine verte de l'installation au câble nu fixé au goujon de mise à la terre vert de la base à l'aide d'une marquette (fig. 3-D). Recouvrir entièrement les marquettes et les raccords de ruban isolant.
4. Enfiler la base sur la tige et la fixer au moyen du bouton blanc. Régler la tige à la longueur souhaitée pour que la base soit solidement retenue.
5. Installer le tube de 22 watts (fig. 4-D) autour des trois attaches intérieures et le brancher dans le connecteur marqué «22W» (fig. 4-A).
6. Installer le tube de 32 watts (fig. 4-C) autour des trois attaches extérieures et le brancher dans le connecteur marqué «32W» (fig. 4-B).
7. Mettre le courant.

## ENTRETIEN

Épousseter de temps à autre le diffuseur (à l'intérieur et à l'extérieur) avec un chiffon propre et sec. Au besoin, l'essuyer avec un chiffon légèrement humide. Ne jamais utiliser un agent de nettoyage abrasif.

## DÉPANNAGE

Problème	Cause possible	Action correctrice
Le luminaire ne s'allume pas. Aucun clignotement.	1. Le luminaire est câblé de façon incorrecte.	1. Vérifier si les connexions du câblage sont bonnes.
	2. Il n'y a pas de courant ou l'interrupteur est défectueux.	2. Vérifier s'il y a du courant et si l'interrupteur fonctionne.
	3. Un ou des tubes sont brûlés.	3. Remplacer le ou les tubes brûlés au besoin.
	4. Le ballast est défectueux.	4. Remplacer le ballast au besoin.
Le tube papillote, clignote ou s'allume près des connecteurs	1. Le luminaire n'est pas mis à la terre correctement.	1. Vérifier le circuit de mise à la terre.
	2. Un ou des tubes ne sont pas du bon modèle.	2. Vérifier si les tubes sont du modèle indiqué sur le ballast.
	3. Un ou des tubes sont défectueux.	3. Remplacer le ou les tubes au besoin.
	4. Le ballast est défectueux.	4. Remplacer le ballast au besoin.

## GARANTIE

Garantie du luminaire (limitée) :

Les luminaires dont la liste figure aux présentes sont garantis contre tout vice de matériaux et de fabrication. En outre, sous réserve d'un usage à des fins convenables, d'une installation appropriée et d'une utilisation dans des conditions convenables et aux tensions nominales spécifiées, ils sont garantis contre toute défaillance du ballast, des supports de lampes et de tout autre composant pendant une période de deux années à partir de la date d'achat. La présente garantie exclut les dégâts dus à la manutention subis en cours de transport. La présente garantie couvre uniquement le remplacement ou la réparation de tout luminaire ou composant défectueux et exclut les frais de main-d'œuvre, sauf autorisation expresse du fabricant accordée par écrit. La présente garantie vous octroie des droits déterminés; vous pourriez jouir d'autres droits qui varient d'une province à l'autre. Pour toute réclamation au titre de la garantie, veuillez communiquer avec notre service à la clientèle au 1 800 873-2326, de 8 h à 16 h (HNC), du lundi au vendredi.

## LISTE DES PIÈCES DE RECHANGE

Pièce	Description	N° de pièce
A	Trousse de pièces de rechange	RP-99-87679
B	Ballast	RP-2000-154WCLN

Pour commander une pièce de rechange, appelez notre service à la clientèle au 1 800 873-2326, de 8 h à 16 h (HNC), du lundi au vendredi.

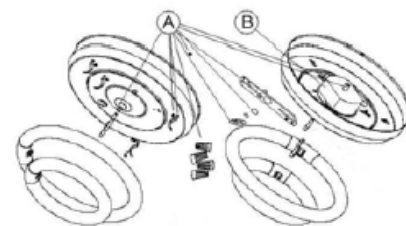



## LAMPARA CIRCULAR ABIERTA PARA TECHO

Regulador electrónico de encendido instantáneo de 120 voltios y 60 Hz con encendido a un mínimo de 32°F

MODELO # C351

Para aplicaciones residenciales en lugares secos o húmedos



**¿Preguntas, problemas, piezas faltantes?** Antes de devolver el producto al vendedor, llame a nuestro departamento de atención al cliente al 1 (800) 873-2326, de lunes a viernes de 8:00 am a 4:00 pm, hora del centro.

### CONTENIDO DEL PAQUETE

Pieza	Descripción	Cantidad
A	Lámpara de acero cromado	1
B	Botón blanco	1
C	Tornillo para metal #6-32 x 5/16	6
D	Prensa para bombilla circular	6
E	Tuerca hexagonal #6	6
F	Vástago de rosca de 2 1/2 pulgada con barra	1
G	Conectores de alambres	3
H	Tornillo para metal #8-32 x 1 pulgada	2

### PIEZAS NECESARIAS ADICIONALES (no se incluyen)

Pieza	Descripción	Cantidad
	Bombilla circular FC8T9 de 22 vatios	1
	Bombilla circular FC12T9 de 32 vatios	1
	Cinta aislante	1

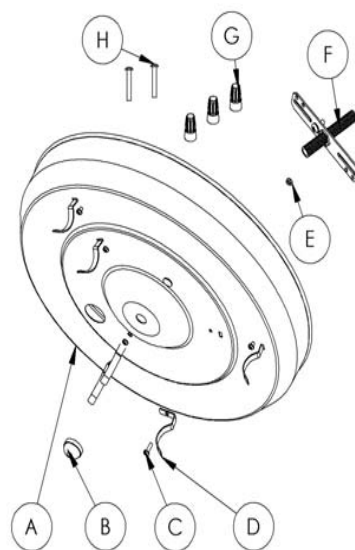

### ⚠ ADVERTENCIAS Y PRECAUCIONES

#### ADVERTENCIA

- Lea detenidamente todas las precauciones e instrucciones de instalación antes de instalar o dar servicio a esta lámpara. El incumplimiento de estas instrucciones puede ocasionar daños materiales y/o descargas eléctricas potencialmente fatales.
- Se recomienda que el cableado sea realizado por un electricista calificado. Esta lámpara se debe conectar en correspondencia con todos los códigos eléctricos locales y nacionales.
- Para reducir el riesgo de descarga eléctrica, y para asegurar el funcionamiento adecuado, esta lámpara debe estar correctamente conectada a tierra.

#### PRECAUCION

- No manipule ninguna lámpara conectada ni intente conectar ninguna lámpara con las manos mojadas o si está parado sobre una superficie mojada, húmeda o con agua.
- Desconecte la electricidad antes de instalar o dar servicio a cualquier pieza de esta lámpara.
- No la use con interruptor con atenuador de ningún tipo.

### PREPARACION

Antes de comenzar la instalación del producto, asegúrese de tener todas las piezas. Compare las piezas con la lista del contenido del paquete y el diagrama de arriba. Si hubiera alguna pieza faltante o dañada, no intente ensamblar, instalar ni usar el producto. Comuníquese con el servicio al cliente para obtener piezas de repuesto.

- El tiempo aproximado para el ensamblaje es de 45 minutos.
- Herramientas necesarias para el ensamblaje: Gafas protectoras, destornillador, escalera.
- Herramientas útiles: Pinza de corte, alicates, detector de vigas, pelacables, taladro con broca de 1/4 pulgada

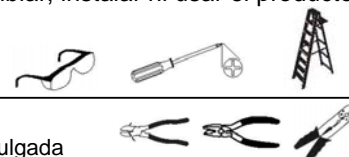

## INSTRUCCIONES DE INSTALACION

1. Inserte la primera de las 6 prensas para bombilla (Fig. 1-D) en la abertura rectangular (Fig. 1-B) de la unidad (Fig. 1-E). Rote la prensa para bombilla hasta alinear los orificios. Inserte un tornillo #6-32 x 5/16 pulgada (Fig. 1-A) a través de los orificios y apriételo con la tuerca hexagonal (Fig. 1-C). Repita esto para el resto de las prensas.
2. Instale la barra de montaje (Fig. 2-A) y el vástago de rosca (Fig. 2-C) en la caja eléctrica existente con los 2 tornillos #8-32 x 1 pulgada que se incluyen (Fig. 2-B).
3. Use un conector de alambres para conectar el alambre blanco del regulador al alambre neutro de la fuente (Fig. 3-A). Pele los alambres de la fuente si es necesario (Fig. 3-E). Use un conector de alambres para conectar el alambre negro del regulador al alambre vivo de la fuente (Fig. 3-B). Use un conector de alambres para conectar el alambre a tierra verde o descubierto de la fuente al alambre descubierto fijo a la espiga verde para conexión a tierra de la unidad (Fig. 3-D). Cubra los conectores de alambres y las conexiones completamente con cinta aislante.
4. Deslice la unidad hacia arriba sobre el vástago y fijela con el botón blanco. Ajuste el vástago según sea necesario para garantizar un ajuste apropiado.
5. Instale la bombilla de 22 vatios (Fig. 4-D) en las 3 prensas interiores y enchufe el conector del regulador marcado "22W" (Fig. 4-A).
6. Instale la bombilla de 32 vatios (Fig. 4-C) en las 3 prensas exteriores y enchufe el conector del regulador marcado "32W" (Fig. 4-B).
7. Conecte nuevamente la electricidad.

## CUIDADO Y MANTENIMIENTO

Sacuda periódicamente el difusor (por dentro y por fuera) con un paño limpio y seco. Si es necesario, límpielo con un paño ligeramente húmedo. No use nunca limpiadores abrasivos.

### DETECCION DE AVERIAS

Problema	Causa posible	Solución
La luz no enciende. No parpadea.	1. Problema en la conexión de los alambres.	1. Revise que no haya alambres sueltos en la conexión.
	2. No hay electricidad o el interruptor está defectuoso.	2. Revise la electricidad y el interruptor.
	3. Bombilla(s) gastada(s).	3. Reemplace la(s) bombilla(s) si es necesario.
	4. Regulador defectuoso.	4. Reemplace el regulador si es necesario.
La luz parpadea o solamente enciende en los extremos.	1. La lámpara no está conectada a tierra correctamente.	1. Revise el sistema de conexión a tierra.
	2. Bombilla(s) incorrecta(s).	2. Verifique que la bombilla coincida con la mencionada en el regulador.
	3. Una o más bombillas defectuosas.	3. Reemplace las bombillas si es necesario.
	4. Regulador defectuoso.	4. Reemplace el regulador si es necesario.

## GARANTÍA

### Garantía de la lámpara (limitada)

Se garantiza que las lámparas aquí referidas están libres de defectos de fabricación y materiales, y que bajo condiciones de aplicación, instalación y funcionamiento adecuados, con el voltaje correcto, no presentarán defectos en los reguladores, portalámparas ni ninguna otra pieza componente por un período de dos años a partir de la fecha de compra. Los daños ocasionados por la manipulación durante el transporte están excluidos de los términos de esta garantía. Esta garantía se extiende solamente al reemplazo o la reparación de lámparas o componentes defectuosos sin concesión en relación con la mano de obra a menos que sea específicamente autorizada por escrito por parte del fabricante. Esta garantía le concede derechos específicos y usted pudiera tener otros derechos que varían según el estado. Para reclamaciones de garantía, llame a nuestro departamento de atención al cliente al 1-800-873-2326 de lunes a viernes de 8:00 am a 4:00 pm, hora del centro.

### LISTA DE PIEZAS DE REPUESTO

Pieza	Descripción	Pieza #
A	Juego de piezas de repuesto	RP-99-87679
B	Regulador	RP-2000-154WCLN

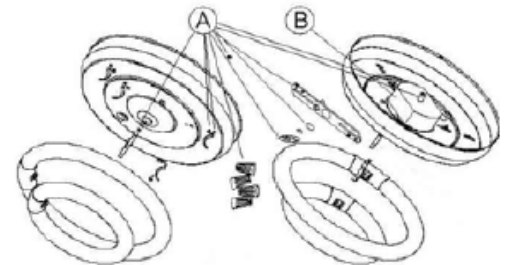

Para encargar piezas de repuesto, llame a nuestro departamento de atención al cliente al 1 (800) 873-2326, de lunes a viernes de 8:00 am a 4:00 pm, hora del centro.